

# Portafolioa eta lan-ekipoak. Talde Dinamika ikasgaian burututako esperientziaren azalpena

*J. Inazio Marko Juanikorena*

Euskal Herriko Unibertsitatea  
Hezkuntzaren Teoria eta Historia Saila (UPV-EHU)  
Filosofia eta Hezkuntza Zientzien Fakultatea

**GAKO-HITZAK:** Unibertsitate irakaskuntza. Berrikuntza. Talde lana. Portafolioa. Autoebaluazioa. Koebaluazioa

## 1. SARRERA

Artikulu honetan azaltzera goazen esperientzia, UPV/EHUren Hezkuntza Berritzeko Proiektuen Laguntzarako programan 06/07 ikasturtean burutzen ari den ikerketa baten baitan kokatzen da. Testuingurua ulertzeko, esan dezagun ikerketa proiektu hori, 2005eko otsailean UPV-EHUK Euskal it erakundearekin sinatutako hitzarmenaren ondorioz Kalitate Katedrak ireki dituen lan-ildoen baitan sortutako «Dozentzia Ekipoa»n egiten ari den lanaren harira sortu dela, bertan aztertzen ari den zenbait gairen analisisan sakondu asmoz.

«Dozentzia Ekipoa» horrek, bere garaian jasotako enkarguari jarraikiz, unibertsitateko dozentziara egokitutako EFQM (*European Foundation for Quality Management*) ereduaren Gida bat prestatu zuen. Gida hori gerora berrikusi egin da Kalitate Katedraren baitako beste ekipo batzuk ('Kudeaketa' eta 'Prozesuak' ekipoak) egindako lanaren argira eta, ondorioz, ikaskuntza prozesuarekin erlazionatutako irizpideak fokalizatu egin dira hiru hauetan:

- Lidergoa (irakaslearena, ikasleena, ..)
- Pertsonak (talde-lana, komunikazioa, arazoan kudeaketa, ..)
- Emaizak (autoebaluaketak, koebaluaketak, ..)

Testuinguru horretan, eta artikulu hau idazten duenaren koordinaziopean, UPV-EHUko Kalitate Katedraren kolaboratzaile talde batek 2006ko

udazkenean Hezkuntza Berritzeko Proiektuen Laguntzarako 06/07 programaren baitan onartua izan den «Portafolioa etengabeko ebaluaketarako eta ikaskuntzaren gestiorako erreminta gisa erabiliaz, ikasgelan aplikatutako lan-ekipoen metodologiaren analisirako Ekintza/Ikerkuntza Proiektua» («EkiDo» Proiektua) izenburua duen proiektua aurkeztu zuen, ikasgelan lan-ekipoen metodologiaren aplikazioa aztertu asmoz.

Beraz, artikulu honetan azaltzera goazen esperientzia unibertsitateko testuinguru zabalago baten baitan kokatzen den proiektua da, beheko irudian irudikatzen den mapa sistemikoan azaltzen den moduan.

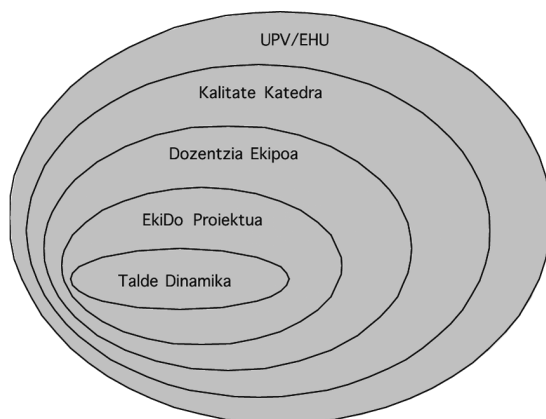

## 2. «EKIDO» IKASKETA BERRIKUNTZA PROIEKTUAREN EGITURA

### 2.1. Proiektuaren Helburuak

Proiektuan landu nahi izan diren helburuak honako hauek dira:

- Ikasgelan Lan-ekipoen metodologia aplikatzeko sistematizaziorantz urratsak ematea.
- Izaera bera (gizarte alorrekoak, teknikoak, ..) ez duten ikasgai ezberdinetan lan-ekipoen metodologiaren aplikaziorako komunak izan daitezkeen elementuak bilatzea eta garatzea.
- Ikaste prozesuaren gestioan eta ebaluazioan Portafolioaren baliagarritasuna balidatzea, lan-ekipoen metodologiaren erreminta osagarri gisa.
- Ikasgaiaren baitako ebaluaketa sistema osatzeko, autoebaluaketa eta koebaluaketa instrumentuak garatzea.
- Gaitasun transbertsalak lantzea: lidergoa, talde-lana, komunikazioa, koordinazioa, arazoaren kudeaketa, ...)

—Kalitatearen Katedrako «Dozentzia Ekipoa»ren lanari erreferentziak eskaintzea.

## 2.2. Proiektuaren Enfokea

Proiektuaren enfoke metodologikoa hiru elementu hauen inguruan ardatzu da:

- Ekintza/Ikerkuntzaren* ereduaren oinarritutako ikerketa eredu.
- Ikasgelan *Ikaskuntza Kolaboratzailearen* perspektiba aplikatutako duen praktika.
- EFQMren baitako *REDER*<sup>1</sup> zikloa erabiliko duen hausnarketa eskema logikoa

Ekintza-ikerkuntza (Lewin, 1946), ikuspegi praxiologikora enfokatuta praktika sozialean sorturiko arazoei soluzioa ematea edota eraldaketak ahalbideratzea xede duen ikerketarako metodoa da. Ekintza-ikerkuntzan diskurtsoak eta praktikak bat egiten dute ekintzatik abiatutako praktikaren gaineko hausnarketaren diskurtsora eta diskurtsotik praktika berrira egindako bidean sortutako ezagutza zikloen bitartez.

	BERRERAIKITZAILEA	ERAIKITZAILEA
DISKURTSOA kideen artekoa	4. Hausnartu. Behatutakoaz retrospektiba	1. Planifikatu. Ekintzarako prospektiba
PRAKTIKA testuinguru sozialean	3. Behatu. Hausnarketarako prospektiba	2. Ekin Plan batek gidatutako retrospektiba

Karr&Kemmis (1983:164), Perez Serrano-tik (1994:174) hartua

Proiektuan planteatu den ikerketa lan enpirikoa da, unibertsitatearen praktika dozentean indarrean dagoen errealitate baten gainean egiten ari dena, lehendik egindako esperientziak erreferentziazat hartuz helburu praktikoak izango dituen. Zentzu horretan, «Ikerkuntza-Ekintza»ren para

<sup>1</sup> **REDER** (ingelesez RADAR) EFQM Bikaintasun Ereduaren baitan garatu den eskema logikoa da. Eskema hau erakundearen auto eta kanpo ebaluaketetarako erabiltzen da bereziki, baina baita ere proiektuen garapenerako edota arazoen analisirako metodo egituratu gisa. Bost elementuk osatzen dute eskema logikoa: Emaitzak (R), Enfokea (E), Despliega (D) eta Ebaluazio eta Berrikuspina (Er).

metroetan koka daitekeen lana da, praktika dozentean sustatu nahi diren hobekuntzei buruzko ikerkuntza den neurrian.

Kemmis-ek Ikerkuntza-ekintza prozesu moduan azaltzen du. Prozesu hori ziklo ezberdinez osaturik legoke eta ziklo bakoitzean une edo urrats ezberdinak emango liriteke: planifikatu, egikaritu, behatu eta hausnartu.

Ikerkuntza-Ekintza, beraz, espiral moduko prozesua da, aldez aurretik planifikatutako praktika bati buruzko behaketaren hausnarketak errealitatea eraldatzeko prozesuei buruzko oinarri teorikoak eraikitzeke eta hornitzeko ahalmena emango diguna; gero, oinarri teoriko horiek aplikatuz, eraldaketa prozesuak eragiteko metodologi berriak, hobeak eta efikazagoak egikaritu ahal izango dugularik. Zentzu horretan, Ikerkuntza-Ekintzaren planteamendu ziklikoak bat egiten du erabat Kalitatearen arloan oinarritzea den etengabeko hobekuntzaren kontzeptuarekin, eta berau sistematizatzen duen PDCA<sup>2</sup> (edota REDER eskema hobetuaren) zikloarekin. Horrela, eta proiektuaren jatorriarekin bat eginez, hezkuntza alorreko ikerkuntza eredu baten eta kalitatearen alorreko beste praktika eredu baten arteko lotura logiko-kontzeptuala argibide izango dugu burutzen ari garen ikerlanerako.

### 2.3. Proiektuaren Despliegia

Esan bezala, proiektuaren garapenerako eskema ziklikoa da. Ikasturteak ziklo bat osatuko du, bi azpi-ziklotan banatuta, eta aurtengo zikloaren bukaerak hurrengo ziklo berri bati bide emango dio. Hasierako lehen azpi-zikloa izan da Talde Dinamika ikasgaiarekin landu dena, eta hori izan da bigarren azpi-zikloa (bigarren lauhilekoan beste ikasgaiekin burutzen ari dena) abiatu duena.

### 2.4. Proiektuaren Ebaluazioa eta Berrikuspena

Ebaluazioa bi planotan planteatu da:

1. Lehena ikasgaiaren planoan. Ikasitakoa ebaluatzeke eta ikasgaia gainditu izana zertifikatzeko. Ikasgaiaren ohiko ebaluaketa sistemarekin batera beste hiru tresna nagusi landu nahi izan dira:

- Autoebaluaketa pertsonala
- Portafolioa
- Koebaluazioa (360°)

---

<sup>2</sup> PDCA-k Etengabeko Hobekuntzaren zikloa adierazten du: planifikatu (Plan), egin (Do), egiaztatu (Check) eta doitu (Act).

2. Bigarrena proiektuaren planoan. Interbentzioaren garapen eta emaitzei buruz lehen planoaren gainean egindako metaebaluazio gisa ulertuta. Landutako tresnak:

- Ikasleen ebaluaketa
- Irakaslearen behaketak
- Lehen planoan erabilitako tresnen eta hauen emaitzen azterketa

## 2.5. Ikerketaren REDER eskema

Ikerketaren enfokean finkatutakoari jarraikiz, proiektua REDER eskema baten arabera egituratu da, horrela:

- |                              |                          |  |
|------------------------------|--------------------------|--|
| R (emaitzak)                 | <input type="checkbox"/> | Lortu nahi diren emaitzak edo helburuak  |
| E (enfokea)                  | <input type="checkbox"/> | Lortu nahi diren emaitzak erdiesteko planteatzen den lan edo interbentzio enfokea. |
| D (despliegia)               | <input type="checkbox"/> | Planteatu den enfokea nola garatuko den zehaztea.                                  |
| Er (ebaluazioa/berrikuspena) | <input type="checkbox"/> | Egindakoaren ebaluazioa eta berrikuspena, doiketak egin eta zikloa isteko.         |

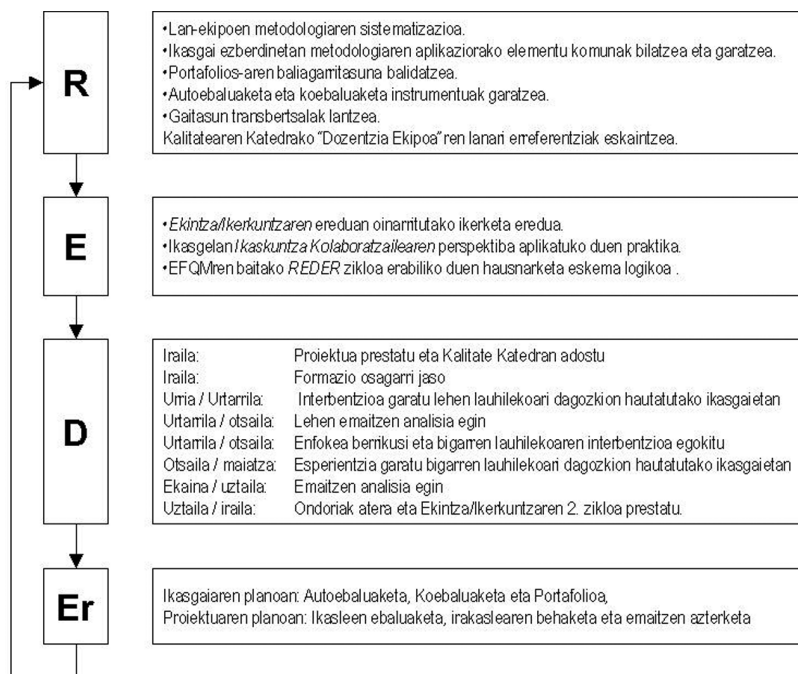

## 2.6. Planoen arteko erlazioa

Gorago adierazi moduan, proiektua ikasgai ezberdinetan egikaritzen ari da, gero interbentzio ezberdinen arteko eraketak eginez eta prozesuen eta emaitzen berreraikuntza anitzaren eta analisi konparatiboaren bitartez erreferentziazko ondorio nagusiak atera ahal izateko.

Proiektuaren egitura orokorraren eta ikasgeletako interbentzioen arteko lotura nola egituratu den azaltzen dugu ondorengo eskemaren bitartez, ikerketaren eta ikasgaiaren REDERen fluxu diagrama osatuz.

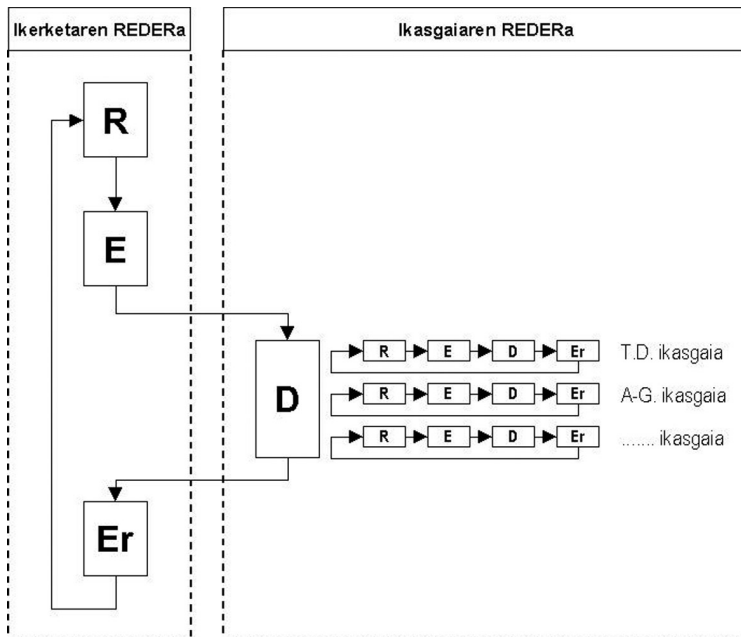

## 3. INTERBENTZIOA TALDE DINAMIKA IKASGAIAN

Talde Dinamika Gizarte Hezkuntza Diplomaturan lantzen den lau kreditu t'erdiko aukerazko ikasgaia da. Bertan bigarren eta hirugarren mailako ikasleak biltzen dira. Zerrendan 72 ikasle zeuden, horietatik ikasgelako dinamikan inplikatu direnak 37 izan dira.

Ikasgai honi egokitutako interbentzio-egitura ondoko REDER eskeman adierazitakoa izan da:

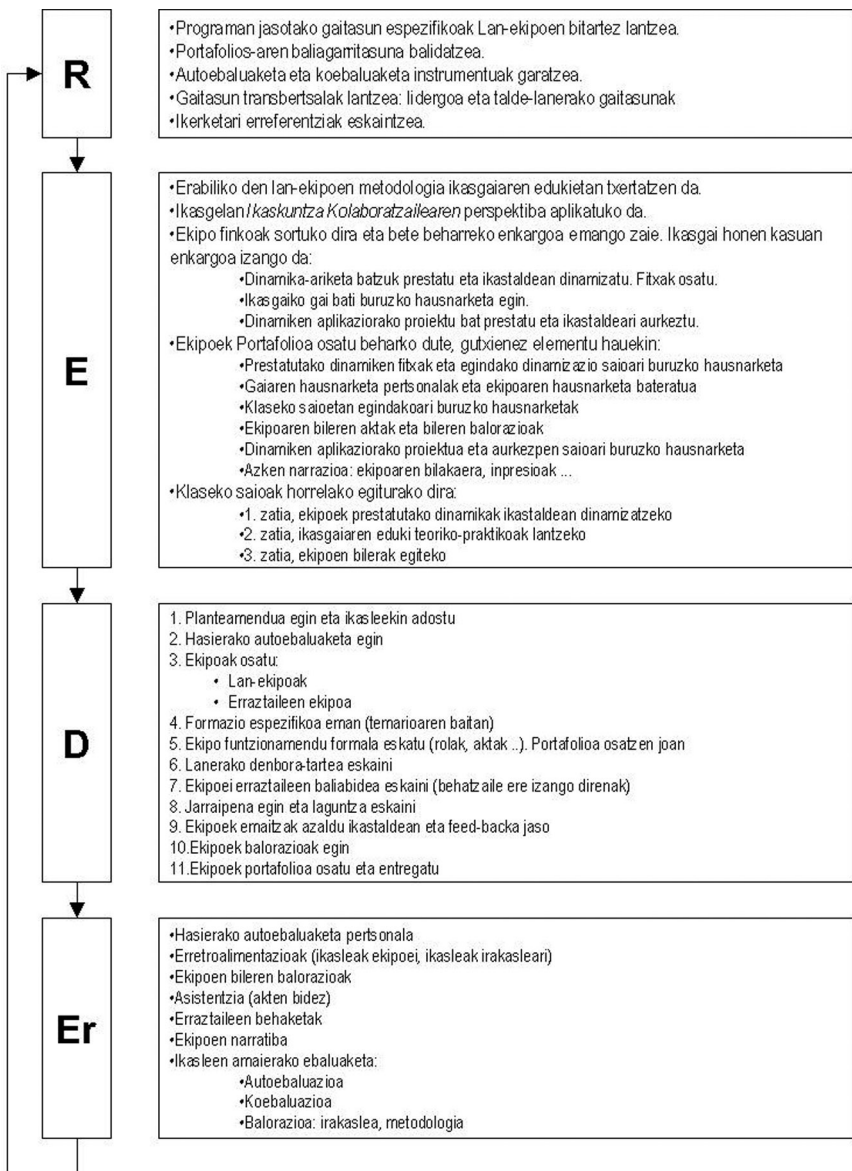

Lan-eskema hau ikasleei aurkeztu zitzaizkien beraiekin adosteko. Eztabaida horren ondorioz, ekipoak bete beharreko enkarguaren lanetariko bat (ikasgai bati buruzko hausnarketa egin) baztertu egin genuen, lan zama handia aurreikusten zelako eta ikasle batzuk proposatuta horrela adostu ge-

nuelako. Bestalde, erreztailen figura eta talde berezia ez zen sortu, boluntario (lan hau borondatezko planteatu genuen) bakarra aurkeztu zelako. Beste guztia, eskeman jaso moduan bideratu da.

Ikastaroaren hasieran autoebaluaketarako galdetegi bat pasa genuen. Galdetegi honek hiru atal izan ditu: lehena, orain artean ikasle hauek erabili izan dituzten metodologiei buruz, bigarrena, ikasgaiaren ezagutzari buruz eta, hirugarrena, trebetasun pertsonalei buruz. Ikastaroaren amaieran berriro galdetegi pasa genuen amaierako autoebaluazioa egin zezaten (gehi koebaluazioa eta metodologiaren/irakaslearen ebaluazioa).

Ikasleek aurretik beste ikasgaietan erabilitako metodologiei dagokienez, emandako erantzunen arabera ikus dezakegu Diplomatura honetan talde-lana (% 68,3 klastetik kanpo eta % 76,3 klasean bertan) maiz erabiltzen den metodologia dela; portafolioa (% 6,5) edota beste praktikak (dinamikak % 15 eta bestelakoak % 39,4), berriz, dezente gutxiago.

### Ikasleek aurretik erabilitako metodologiak

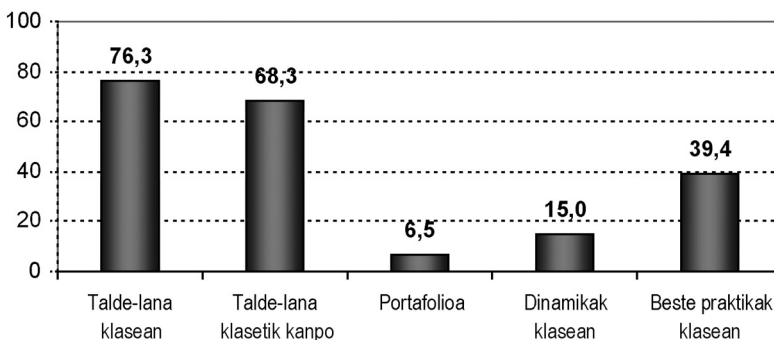

Bestalde, eta talde lanari dagokionez, ikastaldean egindako balorazio kualitatiboan jasotako komentarioetatik talde horien funtzionamenduz honako hau ondoriozta daiteke:

- Ikasleek ez dute formaziorik jaso talde-lanean aritzeko.
- Egin dituzten taldeak ez dira talde egituratuak izan. Aitzitik, funtzionamendu aski informala izan duten taldeak izan dira.
- Ez dituzte talde-lanerako lanabes espezifikoak erabili, ez dituzte ezagutzen.

Talde Dinamika ikasgai honetan, lehenik eta behin, ikasleei talde-lanari buruzko oinarritzko formazioa eskaini zaie eta, ondoren, talde-lana bi eratarara planteatu dugu:



1. Batetik, klaseko saioetan sortu izan ditugun taldeak lan edo hausnarketa espezifikoko egiteko momentuko edukiarekin lotuta; talde hauek ez dira iraunkorrak izan, saio bakoitzean ezberdin osatu dira, ez dira rolak landu, ezta kohesioa edota antzekoak.
2. Bestetik, lan-ekipoak sortu ditugu, ikasturtean zehar bete beharreko enkarguarekin lotuta; talde hauek iraunkorrak izan dira, bileren aktak (laburpenak) egitea eskatu zaie eta horretarako fitxa-eredu bat eman zaie eta txandaka rol jakin batzuk bete ditzaten eskatu zaie, baita bilera bakoitzaren balorazioa egin dezaten ere.

Klaseko saioetan egindakoen artean perspektiba kolaboratzailearen ikuspuntutik (talde-lanarekin batera) bereziki landu den tresna **ikasleen arteko feedbackarena** izan da. Bi une izan dira talde bakoitzari beste guztiek atzeraelikadura egin ziezaioten erabili direnak: bat, dinamizazio ariketetan simulazio praktikoak egin dituztenean eta, bi, proiektuaren aurkezpena egin dutenean. Feedbacka egiteko irizpide batzuk eman zaizkie (positiboan azaldu, kideari zuzendu ez irakasleari, ..) eta bietako batean formatu idatzia erabili da fitxa baten bidez. Tresna hau oso ongi baloratua izan da ikasleen aldetik, gero ikusiko dugun moduan.

Esan bezala, ikasleek ekipoak osatu eta enkargu bat bete behar izan dute hainbat lanekin ekipoaren **portafolioa** osatze aldera. Portafolio hori nola egin argitzeko, zeintzuk elementuekin osatu gidoi bat eman eta oinarritzko formazioa eskaini zaie. Portafolioa entregatu aurretik hainbat aste lehenago ordu arte egina zeukatena irakasleari emateko eskatu zitzairen, honak ikuskapen bat egin eta atzera buelta feedback eskaintzeko (karpetak ekipoei bueltatzearekin batera) klase saio batean. Feedback hau lagungarri suertatu zen, amaieran entregatutako portafolioak egituratuagoak eta, osatuagoak baitzeuden. Hala ere, ez da ikusi ikasleen aldetik portafolioaren ideia barneratu dutenik kreatzio eta lanketa propioari dagokionean, gidotxoan agindutako horiek egitera eta «pilatzer» mugatu baitira gehienak. Ikasleen balorazioetan, bestalde, ez du puntuazio onenatarikorik izan.

Esan bezala, ikastaroaren amaieran berriro beste bi galdetegi pasa zaie ikasleei: bata autoebaluazio eta koebaluazioa (bakoitzak bere ekipoko beste kideak ebaluatzea) egiteko eta, bestea, ikasturtearen metodologia, erabilitako tresnak eta irakaslea baloratzeko. Balorazio kuantitatiboak eta kualitatiboak egin dira, galdetegiak bakarka eta ondoren ikastaldea elkarrekin. Balorazio hauek klaseko azken egunean egin ziren eta ikasle dezente falta zen; hurrengorako aztertu behar da balorazioa azken aurreko saioaren batean egitea edota azken saio honetara etortzeko obligazioa ezartzea.

Autobalorazioetan jasotako emaitzak hasieran eta amaieran erkatzen baditugu, ikus dezakegu autopertzepzioetan hobekuntza egon dela. Ikasgaiari buruz zuten ezagutzaz, adibidez, hasieran %44,4 ziren bere buruari 5eko notaren azpiko puntuazioa ematen ziotenak; amaieran, berriz, %5,6 soilik izan dira 5etik berako puntuazioa eman dietenak bere buruari.

### Ikasgaiaren ezagutzat autoebaluazioa - Puntuazioen %

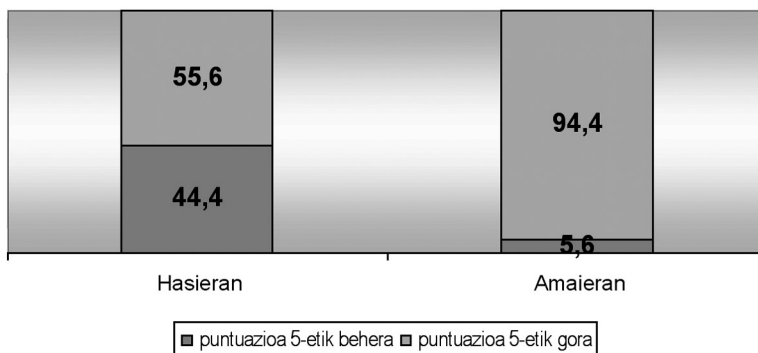

Trebetasun pertsonalak baloratzerakoan ere, gorakada egon da autopertzepzioetan (beste kontu bat izango litzateke aztertzea noraino dauden kon-dizionatuak nota positibo bat jartzera «badaezpada» espedienteari begira). Gutxien igo dena lehendik altuena zegoena izan da, «ekipoan lan egiteko» trebetasuna. Hiru pertsona izan dira trebetasunen batean amaieran hasieran baino baxuago puntuatu dutenak, eta hirurek egin dute hori «gatazkak ges-tionatzeko» trebetasunean. Autoebaluazio honen emaitzak ez dira azken notarako erabili.

### Trebetasun pertsonaletaz autoebaluazioa - Batezbestekoak

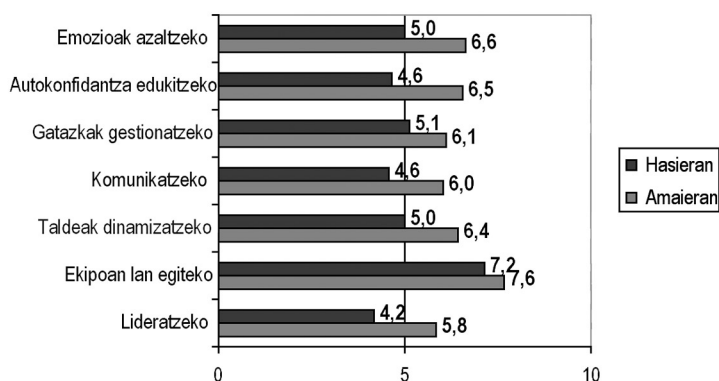

Koebaluazioa indibidualki egin da galdetegia betetzerakoan, ikasleen arteko «presio» ahalik eta gutxien egon dadin. Hala ere, pentsatzeko da no-

labaiteko espirtu korporatiboa egon dela, lagunarteko sentimendua. Eman den notarik baxuena 6koa izan da eta altuena, gutxi, 10ekoa.

Metodologiaren, tresnen eta irakaslearen balorazioei dagokionez, ondoen baloratu dena klase saioetan ikasleen arteko feedbackak izan dira (8.3). Ongi baloratuak baita ere irakaslearen lidergoa (7.8), ekipo-lana (7.6) eta koebaluzioa (7.3). Puntuazio txikiagoa jaso dute portafolioak (6.6) eta bileren laburpen-fitxak (6.4). Badirudi lan eta jardueren formalizatzeari begira erabilitako tresnek onarpen txikiago izan dutela. Bestalde, metodologia orokorrean eta irakaslea aski ongi baloratuak izan dira; 8.1 eta 8.4 hurrenez hurren.

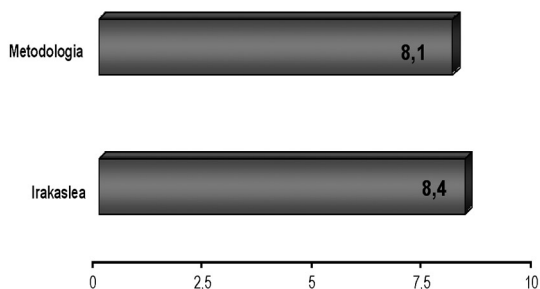
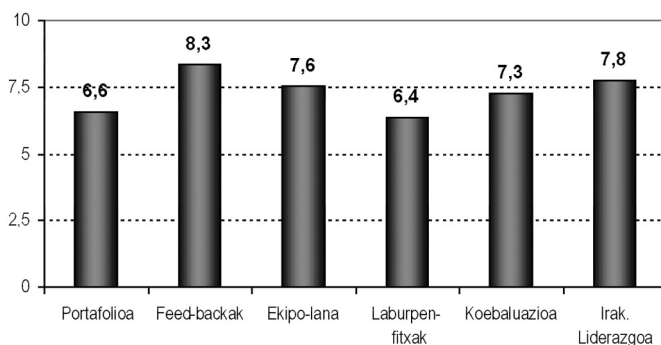

Balorazio kualitatiboetan jasotako iritziei dagokionez, puntu positibo gisa azpimarratutakoen artean egon dira: metodologia parte-hartzailea, klase magistralak beste metodoekin tartekatzea, metodologiaren egokita-

suna ikasgaiarekin berarekin, praktikotasuna, praktikarekin hasi eta ondoren teoriarekin lotu, teorian ariketen laguntza, momentu oro parte hartu ahal izatea, ekipoak hautatzeko modua, talde osoa ezagutzeko aukera, feedbacken baliagarritasuna egindakoa hobetzeko, klasea hiru zatitan banatzea, taldeka lan egitea, ... Eta hobetzeko artean azpimarratutakoak, berriz: ordutegia (arratsaldez) eta espazioa, teoria batzuetan aspergarria (agian lehenengo zatira pasa), ekipoen lana amaieran izanik nekatuak eta lanerako gogo gutxi, eskatutako rolak ez dituzte bete eta betiko moduan egin dute, ekipoen bileren aktak betetzeari ez zaio erabilgarritasunik ikusten, portafolioarena ez da hasieran ongi ulertu, proiektua egiteko pautak gehiago eman, ...

#### 4. ONDORIOAK

1. Egindako interbentzioa irakasle honi oso baliagarri izan zaio, aurreko urteetan intuizioz eta modu informalean egindakoak sistematizatzen hasteko eta erreferentzia garbiekin norabide berriak lantzeko.
2. Proposatutako metodologiak eta tresnak onartuak eta ongi baloratuak izan dira ikasleen aldetik. Horrekin batera, nabarmen azaldu da zeintzuk izan diren zalantza gutxirekin ongi baloratuak eta zeintzuk sortu duten nolabaiteko kezka edota kritika.
3. Metodologia kolaboratiboak (feedbackak, talde-lana, simulazio praktikoak eta antzekoen bidez garatutakoak) eta parte-hartzaileak dira ikasleen ustez ikasteko bide egokienak.
4. Portafolio lanabesak ez ditu espektatibak bete erabat. Balio izan du taldeek egin beharreko lana edota bete beharreko enkargua bideratzeko, eta zentzu horretan ikasketarako tresna aplikagarria izan da. Balio izan du ere amaierako ebaluaketarako tresna moduan (beste ebaluaketa tresnekin batera). Baina ez da izan ikasleek bere ikaskuntzaren eraikuntzarako bereganatutako tresna. Ikasleek ez dute barneratu tresnaren erabilgarritasuna eta ikasturtearen amaieran agindutako betebeharrak bat kunplitzera mugatu dira. Talde batek aurkeztutako portafolioan egindako balorazioan horrela diote: «*Portafolioari buruz hitz egiterako orduan zailtasunak izan ditugu hau egiteko. Hasteko ez genuen kontuan hartu bertan egin behar zen puntuetariko bat, klaseko hausnarketa, bukaeran konturatu baikinen puntu hori egin behar zela*». Honek guztiak portafolioarekin egindako planteamenduaz hausnartzera eta aurrerantzean gutxienez bi ildotan sakontzera behartzen gaitu: batetik, tresna hobeto azaldu behar da, zer den eta nola landu, adibideak erabiliz, eta ikasleekin tresnaz eztabaidatzeko eta adosteko tarteak behar da. Bestetik, portafolioa osatzen joateko sekuentzia didakti-

koak zehaztu behar dira ikasturtean zehar eta ikasketaren erreferentziatzeko tresna bihurtu.

5. Talde-lana positiboki baloratua izan da ikasleen aldetik, baita eki-poak modu ausazkoan osatzea ere. Talde-lanerako gaitasunei dagokionez urratsak eman dira eta ekipoen lanaren sistematizazioan neurri batean sakontzea lortu da. Hala ere, ekipoen funtzionamendu egituratuak lanketa eta hausnarketa gehiago behar du; ikasleek badituzte funtzionatzeko inertzia batzuk eta, dirudienez, taldeetan funtzionamendu formala planteatzeak talka egiten du beraien jarduteko moduekin. Gai honi dagokionez ere, metodologia hobeto azaldu eta ikasleekin eztabaidatzeko eta adosteko tartea hartu behar da.
6. Autoebaluaketarako eta koebaluaketarako instrumentuak garatzeari dagokionez, hiru tresna egokitu eta erabili dira: norberaren autoebaluaziorako, taldeko kideen koebaluaziorako eta taldearen autoebaluaziorako. Tresna hauek aukera eman dute, batetik ikastaldeak bere buruaz eta ezagutzaz duen pertzepzioa ezagutzeko eta, bestetik, notari begirako azken balorazioetan taldeen baitan ikasleen arteko bereizketak egin ahal izateko elementuak edukitzeko. Hala ere, aurretik burutuko diren beste esperientziekin erkatuz, berrikusteko atala izango da. Esan amaitzeko koebaluazioa ongi baloratu izan dela ikasleen aldetik.
7. EkiDo proiektuari begira, hemen erabilitako tresnak eta dokumentazioa berrikusi behar da eta izaera ezberdina duten beste ikasgaietan erabiltzeko egokitu. Horretan dihardugu.
8. EkiDo proiektuari begira ere, une honetan hausnarketa bat planteatzen da talde-lanari dagokionez, lau planotan:
  - a. Talde/ekipo lanaren fundamentazioa. Zergatik erabili (behar da) talde-lana unibertsitateko dozentzian? Zer erantzun nahi dio horrek?
  - b. Argitze kontzeptuala. Nola definitu, zer da talde-lana, ekipo-lana, lan-taldea, lan-ekipoa, ...?
  - c. Talde/ekipo lanaren xedea (funtzioa edo xedea). Zertarako taldeak? Zein da bere funtzioa? Taldea tresna gisa (perspektiba kooperatibo baten arabera planteatutako) lan batzuk burutzeko: kasuen analisia, ariketen erresoluzioa, arazoaren konpontzea, proiektuen lanketa, ...
  - d. Talde/ekipo moten sailkapena. Talde guztiak ez dira berdinak eta ez dute funtzio bera. Izaera ezberdinak bereiziz, talde-lanaren egokitzapenak eta bilakaera aztertu taxonomia modukoa osatzeko: irakasleen parte-hartzearekin eta parte-hartzerik gabe, talde egituratuak eta egituratu gabeak, taldeak edota ekipoak, ...
  - e. Azkenik, ekintza-ikerikuntza gisa planteatu den esperientzia ho-

nek segida izango du bigarren lauhilekoan beste ikasgai batzuekin, tartean egile honek landu behar duena. Horrek aukera eman-  
go digu datu gehiago jaso, behaketa berriak egiteko eta ikas-  
gaien arteko konparazioak egiteko.

Jasotze-data: 2007-05-14

Onartze-data: 2007-06-08

### **Abstract**

---

*The context for this work lies in a project called «Research/action project to analyse the methodology of work teams applied to the classroom using the Portfolio as a tool to manage learning and continual evaluation» which has been developed in the 06/07 period within the Grants Programme for Education Innovation Projects (PIE) run by UPV/EHU. It is a project which also follows a UPV/EHU Quality Chair line of action which relates the EFQM model with university teaching and has focussed criteria relating to the learning processes on issues corresponding to leadership (for the teacher, students, etc.), persons (group work, communication, problem management, ...) and results (self-assessments, joint evaluations, ...).*

*The project's main target is to make progress in systemising the work team methodology applied in the classroom and test out the validity of the 'portfolios' as a complementary instrument to this methodology, as well as developing self-assessment and joint evaluation instruments.*

*This article presents the development and results from the experiment applied in the Group Dynamics course within the Social Education diploma.*

**Keywords:** Higher education. Innovation. Group work. Portfolio. Self-evaluation. Coevaluation.

---

*Este trabajo se sitúa en el contexto de un proyecto denominado «Proyecto de investigación/acción para el análisis de la metodología de equipos de trabajo aplicada al aula utilizando el Portafolio como herramienta para la gestión del aprendizaje y la evaluación continua» que dentro del Programa de Ayudas a Proyectos de Innovación Educativa (PIE) de la UPV/EHU se ha desarrollado en el período 06/07. Proyecto que a su vez se sitúa dentro de una línea de acción de la Cátedra de Calidad de la UPV/EHU que relacionando el modelo EFQM con la docencia universitaria ha focalizado los criterios relacionados con el proceso de aprendizaje en los correspondientes a liderazgo (del profesor/a, de alumnos/as,...), personas (trabajo en grupo, comunica-*

ción, gestión de problemas,...) y resultados (autoevaluaciones, coevaluaciones ...).

*El proyecto se ha planteado como objetivo principal avanzar en la sistematización de la metodología de equipos de trabajo aplicada en el aula y probar la validez del 'portafolios' como instrumento complementario a dicha metodología, así como desarrollar instrumentos de autoevaluación y coevaluación.*

*En el artículo presentamos el desarrollo y los resultados de la experiencia aplicada en la asignatura de Dinámica de Grupos de la diplomatura de Educación Social.*

**Palabras clave:** Docencia universitaria. Innovación. Trabajo en equipo. Portafolio. Autoevaluación. Coevaluación

---

*Ce travail se place dans le contexte d'un projet appelé « Projet de recherche/action en vue de l'analyse de la méthodologie des équipes de travail appliquée au classe utilisant le Portefeuille comme outil de gestion de l'apprentissage et d'évaluation continue » qui s'est déroulé sur l'année 2006/2007 dans le cadre du Programme d'Aide aux Projets d'Innovation Éducative (PIE) de l'Université du Pays Basque UPV/EHU. Projet qui se situe à son tour sur une ligne d'action de la Chaire de Qualité de l'UPV/EHU, la mise en rapport du modèle EFQM avec l'enseignement universitaire a mis en exergue les critères liés au processus d'apprentissage pour ce qui est des leadership (du professeur, des élèves,...), des personnes (travail de groupe, communication, gestion des problèmes,...) et des résultats (auto-évaluations, co-évaluations,...).*

*Le projet s'est positionné comme un objectif principal pour avancer dans la systématisation de la méthodologie des équipes de travail appliquée à la classe et pour tester la validité du « portefeuille » en tant qu'instrument complémentaire à cette méthodologie, ainsi que pour développer des instruments d'autoévaluation et de coévaluation.*

*Dans cet article, nous présentons le développement et les résultats de l'expérience appliquée à la discipline Dynamique de Groupes de la Licence d'Éducation Sociale.*

**Mots clé:** Enseignement supérieur. Innovation. Travail par équipe. Portfolio. Autoévaluation. Coévaluation.

---

## BIBLIOGRAFIA

- BERRIO-OTXOA, L.M.; CAMAÑO, J. (2006): *Trabajo en equipo: desde la planificación hasta la emoción*. IV Congreso Internacional de Innovación Docente en aurkeztutako komunikazioa. Barcelona, 2006ko uztaila.

- BUJAN, K.; OTERO, M. (2006): *El portafolio como herramienta de evaluación continua del alumnado en la asignatura «organización del centro escolar»*. Ikas-keta-berrikuntzarako proiektuaren memoria fotokopiatua. UPV-EHU
- CARBALLO, R. (2002): *Experiencias en grupo e innovación en la docencia universitaria*. Madrid: Universidad Complutense.
- DAVALILLO, A.; PANERA, F. (2000): *¿Tutorías? ¿Clases de apoyo? Una experiencia en el aula. Curso 1998-1999*. Memoria fotokopiatua.
- DE MIGUEL, M. (2005): *Modalidades de enseñanza centradas centradas en el desarrollo de competencias. Orientaciones para promover el cambio metodológico en la educación superior*. Proyecto EA2005-0118, memoria. Madrid: MEC
- DE LA CABA, M. (2001): «El grupo como instrumento y contexto para el desarrollo de habilidades y valores sociopersonales». *Bordon Revista de Pedagogía*, 53 (1), 7-19
- KLENOWSKI, V. (2005): *Desarrollo de portafolios para el aprendizaje y la evaluación*. Madrid: Narcea
- LEWIN, K. (1946). «Action research and minority problems». *Journal of Social Issues*, 2(4), 34-46.
- LOBATO, C. (1998): *El trabajo en grupo*. Bilbao: UPV-EHU argitalpen zerbitzua
- MCKERNAN, J. (1999). *Investigación-acción y curriculum*. Madrid: Morata.
- PEREZ SERRANO, G. (1990). *Investigación-acción. Aplicaciones al campo social y educativo*. Madrid: Dykinson.
- PEREZ SERRANO, G. (1994). *Investigación cualitativa. Retos e interrogantes*. Madrid: La Muralla.
- TOLEDO, P. (2001): «Los procesos grupales en el aula». *Bordon Revista de Pedagogía*, 53 (1), 115-127



## ERANSKINA 1. Hasierako autoebaluazio pertsonala

Izena: .....

1. Zenbat asignatura izan dituzu karreran orain arte .....
2. Horietatik, ..... zenbatetan izan dira klase magistralak soilik?

Zenbatetan egin duzue Talde-lana klasean? .....

Zenbatetan egin duzue Talde-lana klasetik kanpo? .....

Zenbatetan erabili duzue «Portafolioa»? .....

Zenbatetan egin dituzue Dinamikak klasean? .....

Zenbatetan egin duzue beste praktikaren bat klasean? .....

3. Balora ezazu 0-10 bitartean Talde Dinamikari buruz dakizuna: .....
4. Zergatik eman diozu zure buruari nota hori? Zer da Talde Dinamikaz dakizuna? Azaldu labur:

.....

.....

.....

.....

.....

5. Nola baloratzen duzu 0-10 bitartean zure trebetasuna:

—Taldeak eta pertsonak lideratzeko .....

—Ekipoan lan egiteko .....

—Taldeak dinamizatzeko .....

—Besteen aurrean komunikatzeko .....

—Gatazkak gestionatzeko .....

—Zeure buruarekin autokonfidantza edukitzeko .....

—Zure emozioak azaltzeko .....

6. Zer beste galdetuko zenuke hemen?

**ERANSKINA 2.**  
**Amaterako Autoebaluzioa eta Koebaluzioa Pertsonala**





- Ekipoaren izena: ..... Zure izena: .....
7. Balora ezazu 0-10 bitartean Talde Dinamikari buruz dakizuna: .....
8. Zergatik eman diozu zure buruari nota hori? Zer da 9. Nola baloratzen duzu 0-10 bitartean zure trebetasuna:  
Talde Dinamikaz ikasi duzuna? Azaldu labur:
- Taldeak eta pertsonak lideratzeko .....
  - Ekipoan lan egiteko .....
  - Taldeak dinamizatzeke .....
  - Besteen aurrean komunikatzeko .....
  - Gatazkak gestioatzeko .....
  - Zeure buruarekin autokonfiantza edukitzeko. ....
  - Zure emozioak azaltzeko .....

	Ipini hemen zure ekipoko kideen izenak						
10. Baloratu 0-10 bitartean zure ekipoko kideen jarduerak:							
— Lanerako jarrera							
— Proiektuari eta ekipoari egindako aportazioak							
— Ekipoan lan egiteko trebetasuna							
— Ekipoa koordinatzeko / dinamizatzeke gaitasuna							
— Komunikatzeko trebetasuna							

### ERANSKINA 3

#### EKIPOEN ETA EKIPOKO KIDEEN AUTOEBALUAKETARAKO FITXA

**EKIPOA:** \_\_\_\_\_ **Kontakturako Izen eta Tfa.:** \_\_\_\_\_

Ekipoko Kideen Izenak	Kideen Asistentzia				Kideen Implikazioa Taldearen Dinamikan				EKIPOAREN	
	% 0-50	% 50-70	% 70-90	% 90-100					Kalitatea lan egiteko sisteman	Produktzioa eta emaitzak

Baloratu 0-10 bitartean

---

**Komentarioak**

## ERANSKINA 4.

### Talde dinamika - 06/07 Ikasturtea - Ikasturtearen balorazioa

ASPEKTUAK	ONGI	HOBETZEKO	Zer egin zitekeen eta ez dugu egin																			
Metodología	Balorazioa																					
	<table style="width: 100%; border: none;"> <tr> <td style="text-align: center;">1</td><td style="text-align: center;">2</td><td style="text-align: center;">3</td><td style="text-align: center;">4</td><td style="text-align: center;">5</td><td style="text-align: center;">6</td><td style="text-align: center;">7</td><td style="text-align: center;">8</td><td style="text-align: center;">9</td><td style="text-align: center;">10</td> </tr> <tr> <td style="text-align: center;"><input type="checkbox"/></td><td style="text-align: center;"><input type="checkbox"/></td><td style="text-align: center;"><input type="checkbox"/></td><td style="text-align: center;"><input type="checkbox"/></td><td style="text-align: center;"><input type="checkbox"/></td><td style="text-align: center;"><input type="checkbox"/></td><td style="text-align: center;"><input type="checkbox"/></td><td style="text-align: center;"><input type="checkbox"/></td><td style="text-align: center;"><input type="checkbox"/></td><td style="text-align: center;"><input type="checkbox"/></td> </tr> </table>			1	2	3	4	5	6	7	8	9	10	<input type="checkbox"/>	<input type="checkbox"/>	<input type="checkbox"/>	<input type="checkbox"/>	<input type="checkbox"/>	<input type="checkbox"/>	<input type="checkbox"/>	<input type="checkbox"/>	<input type="checkbox"/>
1	2	3	4	5	6	7	8	9	10													
<input type="checkbox"/>	<input type="checkbox"/>	<input type="checkbox"/>	<input type="checkbox"/>	<input type="checkbox"/>	<input type="checkbox"/>	<input type="checkbox"/>	<input type="checkbox"/>	<input type="checkbox"/>	<input type="checkbox"/>													
Irakaslea	Balorazioa																					
	<table style="width: 100%; border: none;"> <tr> <td style="text-align: center;">1</td><td style="text-align: center;">2</td><td style="text-align: center;">3</td><td style="text-align: center;">4</td><td style="text-align: center;">5</td><td style="text-align: center;">6</td><td style="text-align: center;">7</td><td style="text-align: center;">8</td><td style="text-align: center;">9</td><td style="text-align: center;">10</td> </tr> <tr> <td style="text-align: center;"><input type="checkbox"/></td><td style="text-align: center;"><input type="checkbox"/></td><td style="text-align: center;"><input type="checkbox"/></td><td style="text-align: center;"><input type="checkbox"/></td><td style="text-align: center;"><input type="checkbox"/></td><td style="text-align: center;"><input type="checkbox"/></td><td style="text-align: center;"><input type="checkbox"/></td><td style="text-align: center;"><input type="checkbox"/></td><td style="text-align: center;"><input type="checkbox"/></td><td style="text-align: center;"><input type="checkbox"/></td> </tr> </table>			1	2	3	4	5	6	7	8	9	10	<input type="checkbox"/>	<input type="checkbox"/>	<input type="checkbox"/>	<input type="checkbox"/>	<input type="checkbox"/>	<input type="checkbox"/>	<input type="checkbox"/>	<input type="checkbox"/>	<input type="checkbox"/>
1	2	3	4	5	6	7	8	9	10													
<input type="checkbox"/>	<input type="checkbox"/>	<input type="checkbox"/>	<input type="checkbox"/>	<input type="checkbox"/>	<input type="checkbox"/>	<input type="checkbox"/>	<input type="checkbox"/>	<input type="checkbox"/>	<input type="checkbox"/>													

Aspektu partikularrak:

—Portafolioa	1	2	3	4	5	6	7	8	9	10
—Ikasleen arteko Feedbackak	1	2	3	4	5	6	7	8	9	10
—Ekipoetan lan egiteko planteamendua	1	2	3	4	5	6	7	8	9	10
—Ekipoen bileren laburpen-fitxak	1	2	3	4	5	6	7	8	9	10
—Koebaluzioa	1	2	3	4	5	6	7	8	9	10
—Irakaslearen liderazgoa	1	2	3	4	5	6	7	8	9	10

Balorazio eta Komentario Orokorra: